

Traglast 120 kg



Mit dem Glasplattenheber SGT2 können Glasscheiben von bis zu 120 kg aufgenommen und sicher bewegt werden.

Der Glastransporter SGT2 ist ein Hilfsmittel zum Be- und Entladen und dem Transport von Glas. Der drehbare Saugnapfhalter erlaubt es Glasscheiben bis 280 cm Größe um 360° zu drehen. Zusätzlich kann der Mast um 90° geschwenkt werden. So können Glasscheiben auch in Längsrichtung transportiert werden. Damit passt der SGT2 mit Glasscheibe durch 80 cm schmale Türen. Der Mast des SGT2 Glasplattenhebers kann um 15° nach vorne geneigt werden. Diese Funktion erleichtert das Herausheben von Glasscheiben aus einem Liefer-Gestell.

Dieses Gerät verbessert die Ergonomie und erhöht die Sicherheit am Arbeitsplatz. Der SGT2 ist ein wichtiges Hilfsmittel beim Transport von großen, schweren Glasseiben. Unverzichtbar für jeden Glaser. Weitere Vorteile :

- Manuel Seilwinde mit Automatische Bremse
- Leichtgängige Seilwinde zum Heben und Senken
- Stabiler Mast für sicheres Abreiten
- Große Vakuumsauger für sicheren Halt schwerer Glasscheiben
- Drehbarer Traverse ermöglicht den Transport in Längsrichtung
- Nach vorne neigbarer Mast zum Herausheben von Glasscheiben aus einem Gestell
- Pannensichere große 300 mm Räder für jeden Untergrund



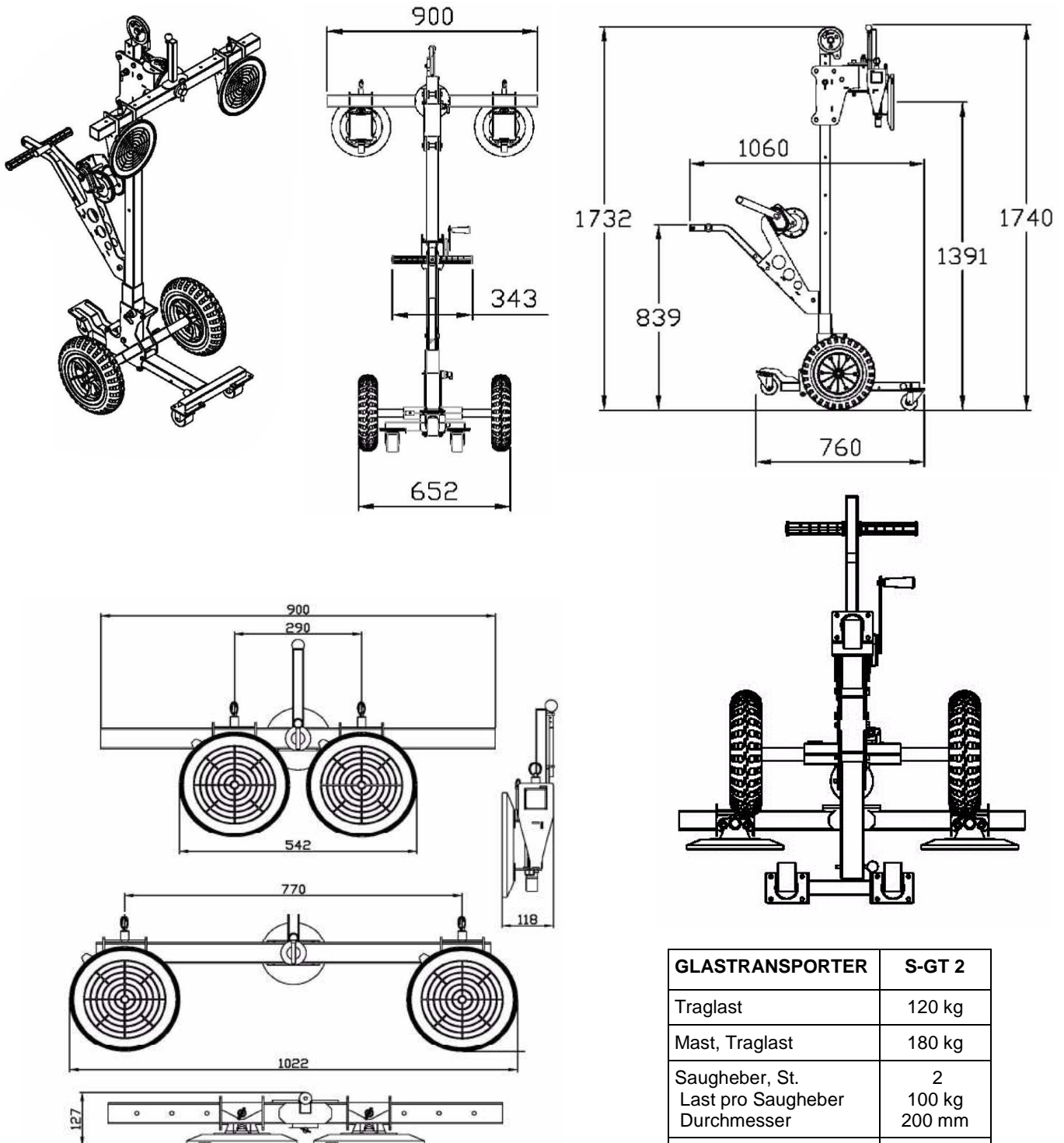

GLASTRANSPORTER	S-GT 2
Traglast	120 kg
Mast, Traglast	180 kg
Saugheber, St.	2
Last pro Saugheber	100 kg
Durchmesser	200 mm
Höhe	1730 mm
Breit	652 mm
Gewicht	54 kg