

### Capacité 180 kg

Petit et portable, il se transporte aisément pour une mise en action immédiate sur chantier.

Roues à empattement réglable permettant le levage de charge encombrante

L'élévateur indispensable pour toute installation sur chantier et aussi en atelier grâce à ses différents accessoires

- Mât en aluminium (rails anti-torsion)
- **Poulies en acier avec roulement**
- Utilisation immédiate sur chantier
- **Pieds démontables** pour un transport aisé dans véhicule
- Entraînement par treuil manuel avec **frein automatique**
- Transport aisé dans tout véhicule
- Pieds avec roue Ø 76 mm, pivotante et pourvue d'un frein
- Deux roues Ø 250 mm à **empattement réglable**
- Blocage des mâts pendant le transport dans véhicule
- De nombreux accessoires disponibles



	BD 2
Capacité	180 kg
Poids	63,5 kg
Hauteur de levage	
- avec fourche haute	3,74 m
- avec plateau	3,89 m
- avec crochet	3,47 m

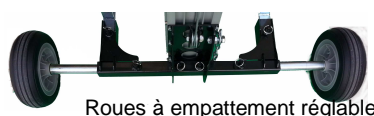

Roues à empattement réglable



Version avec plateau



Version avec crochet



Prêt pour le transport



BD avec poutre de 7 m - poids 180 kg

### Pour le levage

Fourche à largeur réglable



Potence/crochet



Plateau



### Accessoires

Palonnier verre Jusqu'à 180 kg



Suivant votre besoin



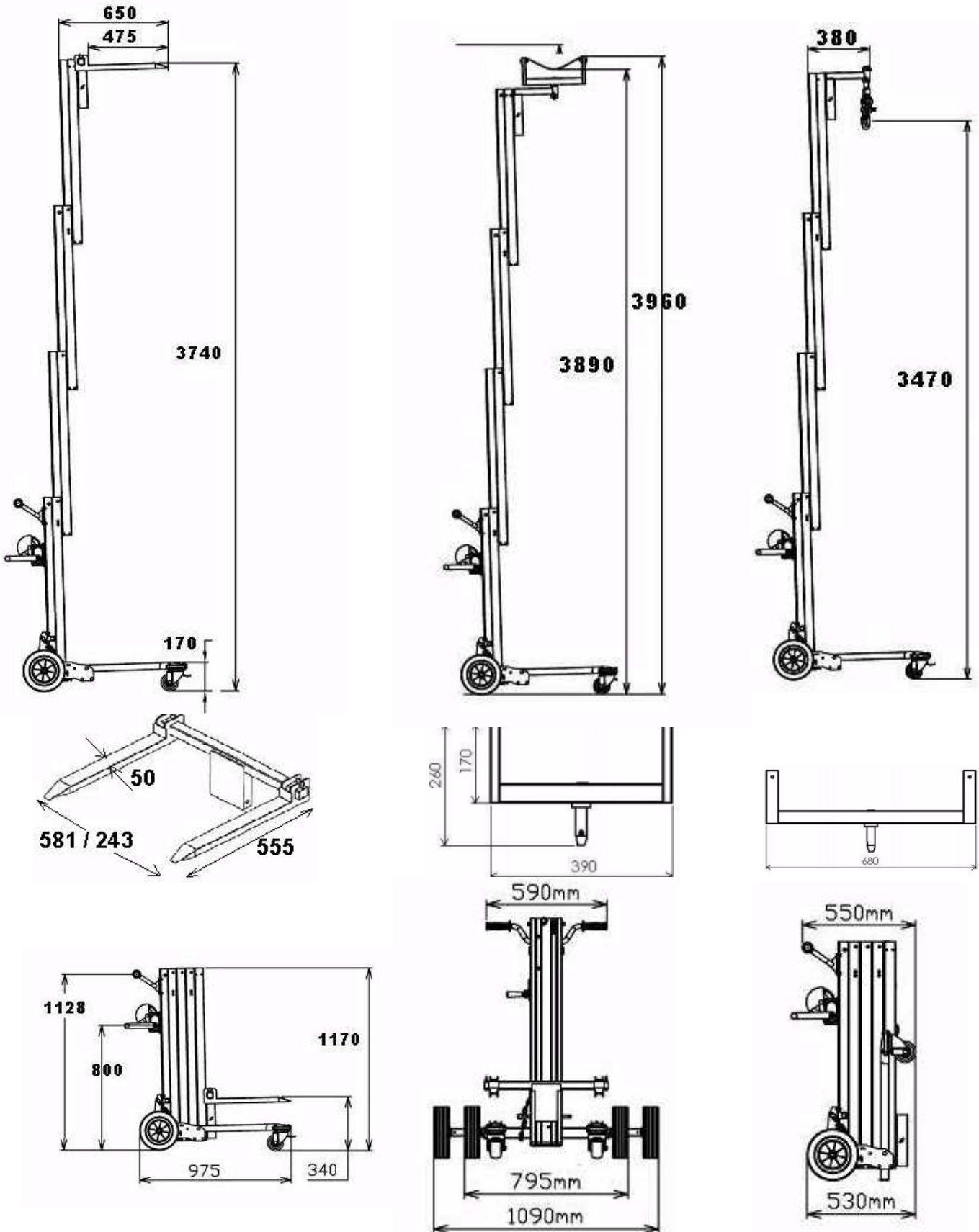



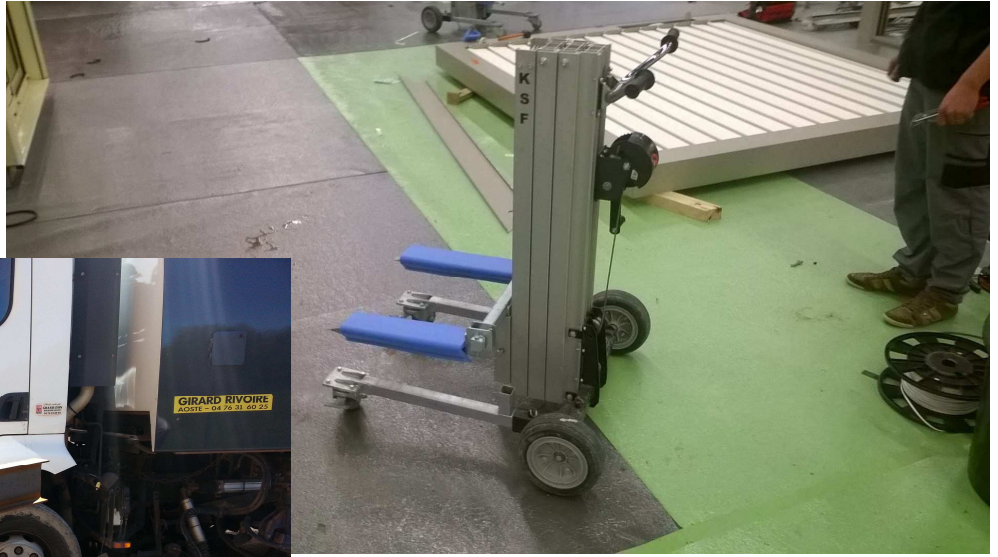

Avec palonnier pour fenêtre de toit



Sous réserve de modifications